

PRZEKRÓJ A-A

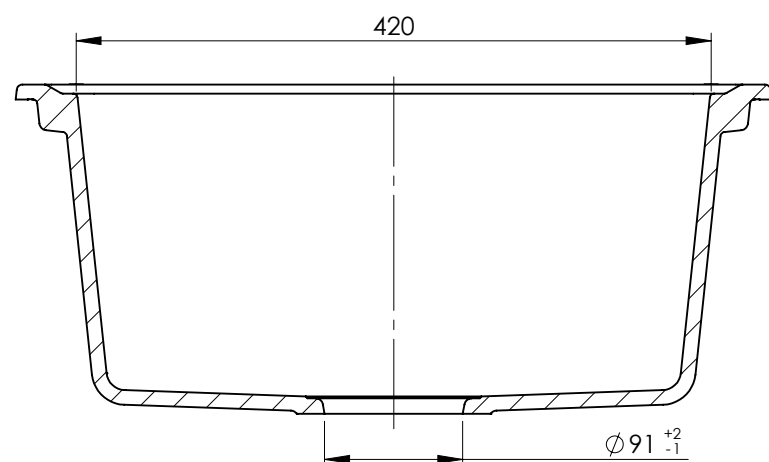

PRZEKRÓJ B-B

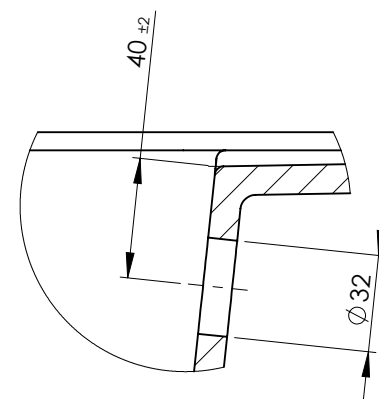

SZCZEGÓŁ D
SKALA 2 : 5

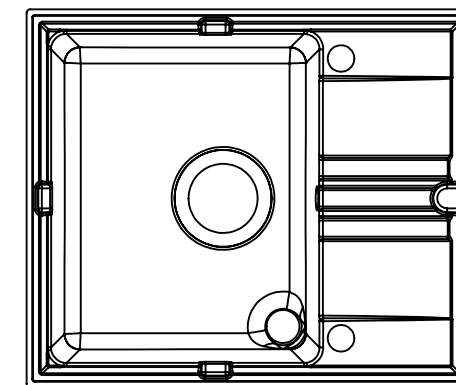

WIDOK C
SKALA 1 : 10

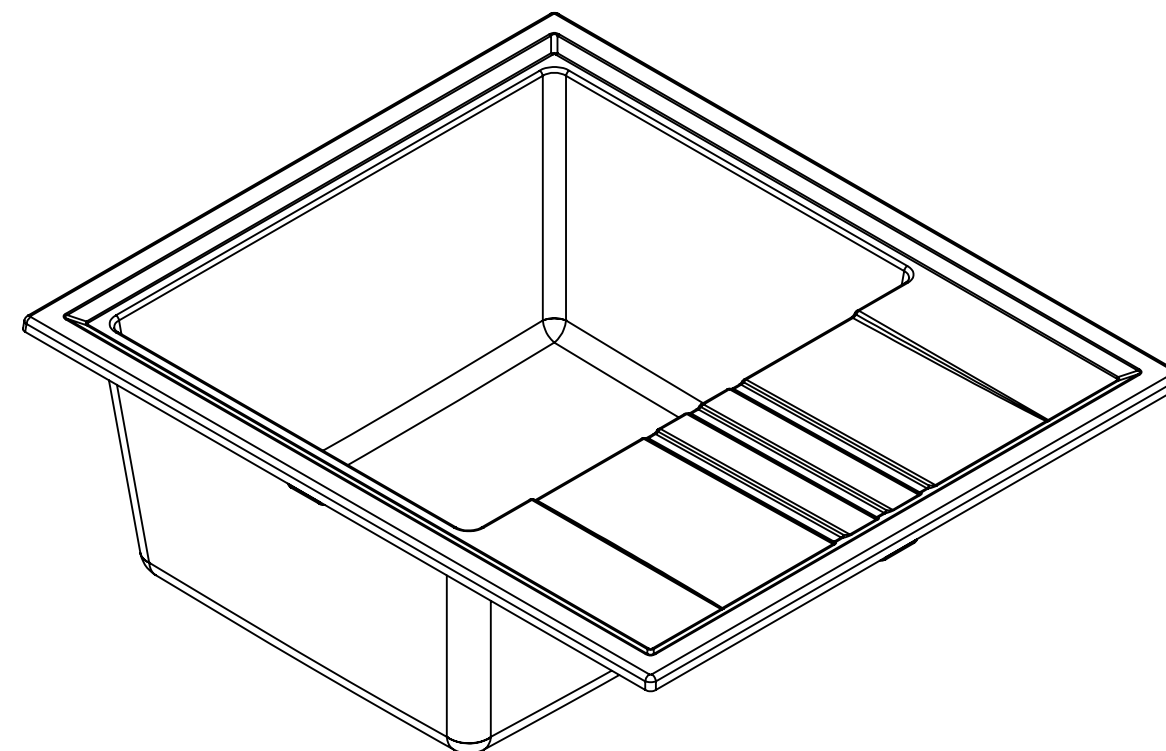

UWAGA:
1. Grubość skorupy 10mm.

Nr zmiany	Ilość zmian	Podpis	Data	Materiał: Kompozyt granitowy				
Konstruował	P.Mordaka		2019-10-08	Norma: PN-EN 695 PN-EN 13310 Wymiary nie tolerowane zgodnie z normą ISO 2768-1-v				
Kreślił	P.Mordaka	Podpis	2019-11-19		Objętość	Masa	Podziałka	Format
Sprawdził		Podpis			5362 cm ³	11,5 kg	1:5	A3
Zatwierdził				Nazwa rysunku: LUKA 1KKO_590 - HANDLOWY				
				Zakład Produkcyjny WAGRAN Sp. z o.o. 97-200 Tomaszów Maz. ul. Spalska 103/105				
				Numer rysunku: ZYKx71E - 003				